

ΟΔΗΓΙΕΣ ΧΡΗΣΗΣ

DV 502 DVD PLAYER



Σας ευχαριστούμε για την αγορά του νέου οδηγού αναπαραγωγής DVD 502.
Για την ομαλή λειτουργία του και την ασφάλειά σας διαβάστε με προσοχή τις
οδηγίες χρήσης.



I. Οδηγίες σχετικές με την ασφάλεια



Διαβάστε με προσοχή όλες τις οδηγίες ασφαλείας προτού χρησιμοποιήσετε για πρώτη φορά τη συσκευή αναπαραγωγής DVD.

Τροφοδοσία ρεύματος

Η συσκευή τροφοδοτείται μόνο με ρεύμα τάσης 100V ως 240VAC, 50Hz.

Για την ασφάλειά σας:

- Τοποθετήστε το καλώδιο τροφοδοσίας καθώς και τα γύρω καλώδια με τέτοιο τρόπο, ώστε να μην υπάρχει ο κίνδυνος φθοράς (πχ από πάτημα πάνω τους ή από πίεση από γύρω αντικείμενα).
- Μην χρησιμοποιείτε τη συσκευή σε συνθήκες υψηλής υγρασίας. Μην αφήσετε τη συσκευή να βραχεί, καθώς αυτό μπορεί να αποβεί επικίνδυνο. Μην τοποθετείτε αντικείμενα γεμάτα με νερό, όπως ανθοδοχεία, πάνω στη συσκευή.
- Μην τοποθετείτε εστίες πυρός, όπως κεριά, πάνω στη συσκευή.

Καθαρισμός

Αποσυνδέστε τη συσκευή από την τροφοδοσία ρεύματος πριν την καθαρίσετε.

- Μην χρησιμοποιείτε υγρά ή ψεκαζόμενα καθαριστικά.
- Καθαρίστε τη συσκευή με ένα απαλό, υγρό (όχι βρεγμένο) ύφασμα.

Εξαιρισμός

- Κάθε άνοιγμα και τρύπα στο σασί της συσκευής αποσκοπεί στον εξαερισμό της. Μην τα καλύπτετε, καθώς αυτό θα μπορούσε να οδηγήσει σε υπερθέρμανση της συσκευής.
- ΠΟΤΕ μην αφήνετε παιδιά να εισάγουν οτιδήποτε στη συσκευή μέσω των ανοιγμάτων εξαερισμού.

Συντήρηση

Δεν υπάρχουν κομμάτια της συσκευής που μπορούν να επισκευαστούν από το χρήστη. Για κάθε περίπτωση που απαιτείται επισκευή, απευθυνθείτε στο εξειδικευμένο τεχνικό προσωπικό της αντιπροσωπείας.

Αλλαγή μπαταρίας

Παρακαλούμε να προχωρείτε στην ασφαλή απομάκρυνση και ανακύκλωση των άδειων μπαταριών.

Πληροφορίες για την τροφοδοσία ρεύματος

Βεβαιωθείτε ότι η τάση του τροφοδοτούμενου ρεύματος είναι η ίδια με αυτήν που επισημαίνεται στην πίσω όψη της συσκευής. Αυτή η συσκευή μπορεί να λειτουργήσει και με βύσμα που περιλαμβάνει καλώδιο. Αν γίνει αυτό, τότε η ασφάλεια πρέπει να επανατοποθετηθεί. Εάν το κάλυμα της ασφάλειας χαθεί, το φινι δεν πρέπει να χρησιμοποιείται μέχρι να αντικατασταθεί (διατίθεται απο κατασκευαστές συσκευών).

Είναι σημαντικό, το χρώμα του καλύματος της ανταλλακτικής ασφάλειας να ταιριάζει με το χρώμα που βρίσκεται στην βάση του φινι.

Αν το φινι πρέπει να αλλαχτεί επειδή δεν ταιριάζει στις πρίζες σας, ή πάθει κάποια ζημιά, πρέπει να αφαιρεθεί και να αντικατασταθεί με άλλο κατάλληλο, ακολουθώντας τις παρακάτω οδηγίες. Το βύσμα που αφαιρείται πρέπει να πετάγεται, γιατί τυχόν εισαγωγή του σε κάποια πρίζα μπορεί να προκαλέσει ηλεκτροπληξία.

Εάν χρησιμοποιηθεί φινι με ασφάλεια 3 Amp (BS1363), πρέπει να τοποθετηθεί ασφάλεια 3 Amp (BS1362), για οποιοδήποτε άλλο τύπο φινι πρέπει να τοποθετηθεί ασφάλεια είτε μέσα στο φινι είτε στην πλακέτα της συσκευής.

II. Γνωριμία με τη συσκευή

Βγάλτε με προσοχή τη συσκευή αναπαραγωγής DVD από τη συσκευασία. Αν επιθυμείτε, φυλάξτε το κουτί της συσκευασίας, για μελλοντική χρήση.

Μέσα στο κουτί...

... θα βρείτε τα παρακάτω:

- Τη συσκευή αναπαραγωγής DVD
- Ένα τηλεχειριστήριο
- Δύο (2) μπαταρίες για το τηλεχειριστήριο
- Οδηγίες χρήσης
- Εγχειρίδια ταχείας εκμάθησης και χρήσης.

Διαβάστε τις παραπάνω οδηγίες πριν χρησιμοποιήσετε τη συσκευή.

Άνοιγμα της συσκευής

Τροφοδοσία με ρεύμα

Συνδέστε το καλώδιο ρεύματος με μια πρίζα και ανοίξτε τη συσκευή.

Πιέστε το πλήκτρο Power που βρίσκεται στην μπροστινή όψη της συσκευής για να ανοίξετε ή να κλείσετε τη συσκευή.

Χρήση του τηλεχειριστηρίου

Τοποθέτηση των μπαταριών

Βγάλτε το σκέπασμα των μπαταριών. Εισάγετε δύο μπαταρίες μεγέθους AAA στη αντίστοιχη θέση. Ανατρέξτε στο διάγραμμα που θα βρείτε εκεί για τη σωστή τοποθέτηση των μπαταριών.

Έλεγχος της συσκευής αναπαραγωγής DVD

Σημαδέψτε με το τηλεχειριστήριο την μπροστινή όψη της συσκευής αναπαραγωγής DVD και πατήστε το πλήκτρο με την εντολή που σας ενδιαφέρει.

Το τηλεχειριστήριο διαθέτει εμβέλεια 6 μέτρων και μπορεί να λειτουργήσει ως και σε γωνία 45 μοιρών από τη συσκευή.

Μην εμποδίζετε την άμεση οπτική επαφή μεταξύ του τηλεχειριστηρίου και της συσκευής αναπαραγωγής DVD. Σκουρόχρωμοι τοίχοι, άμεση ηλιακή ακτινοβολία ή άλλη φωτεινή πηγή ελαττώνουν την ευαισθησία του τηλεχειριστηρίου.

ΠΕΡΙΕΧΟΜΕΝΑ

I. ΟΔΗΓΙΕΣ ΣΧΕΤΙΚΕΣ ΜΕ ΤΗΝ ΑΣΦΑΛΕΙΑ.....	1
II. ΓΝΩΡΙΜΙΑ ΜΕ ΤΗ ΣΥΣΚΕΥΗ.....	2
III. ΕΙΔΙΚΑ ΧΑΡΑΚΤΗΡΙΣΤΙΚΑ.....	5
IV. ΥΠΟΣΤΗΡΙΖΟΜΕΝΑ FORMATS.....	6
V. ΠΡΙΝ ΤΗ ΛΕΙΤΟΥΡΓΙΑ.....	7
VI. ΠΡΟΦΥΛΑΞΗ ΤΩΝ ΔΙΣΚΩΝ.....	7
VII. ΠΡΟ ΕΤΟΙΜΑΣΙΑ ΠΡΙΝ ΤΗ ΧΡΗΣΗ.....	8
ΕΛΕΓΧΟΣ ΠΑΡΕΛΚΟΜΕΝΩΝ.....	8
ΧΡΗΣΗ ΤΗΛΕΧΕΙΡΙΣΤΗΡΙΟΥ.....	8
ΜΠΡΟΣΤΙΝΗ ΟΨΗ ΣΥΣΚΕΥΗΣ ΑΝΑΠΑΡΑΓΩΓΗΣ DVD.....	9
ΠΙΣΩ ΟΨΗ ΣΥΣΚΕΥΗΣ ΑΝΑΠΑΡΑΓΩΓΗΣ DVD.....	9
ΔΙΑΓΡΑΜΜΑ ΠΛΗΚΤΡΩΝ ΤΗΛΕΧΕΙΡΙΣΤΗΡΙΟΥ.....	10
ΔΙΑΓΡΑΜΜΑΤΑ ΣΥΝΔΕΣΕΩΝ.....	11
VIII. ΒΑΣΙΚΕΣ ΛΕΙΤΟΥΡΓΙΕΣ.....	12
ΑΝΑΠΑΡΑΓΩΓΗ ΔΙΣΚΩΝ.....	12
ΡΥΘΜΙΣΗ PAL/NT SC.....	12
OSD.....	13
ΕΛΕΓΧΟΣ ΕΝΤΑΣΗΣ ΗΧΟΥ.....	13
ΑΝΑΠΑΡΑΓΩΓΗ ΜΕΝΟΥ DVD.....	13
ΕΠΙΛΟΓΗ ΕΞΟΔΟΥ ΕΙΚΟΝΑΣ.....	13
IX. ΤΡΟΠΟΙ ΑΝΑΠΑΡΑΓΩΓΗΣ ΔΙΣΚΩΝ.....	14
ΕΠΙΛΟΓΗ ΑΠΟΤΑ ΠΛΗΚΤΡΑ.....	14
ΕΠΙΛΟΓΗ ΚΑΝΑΛΙΩΝ.....	14
ΓΡΗΓΟΡΗ ΑΝΑΠΑΡΑΓΩΓΗ.....	14
ΑΡΓΗ ΚΙΝΗΣΗ.....	15
ΕΠΑΝΑΛΗΨΗ.....	15
ΕΠΙΛΟΓΗ ΥΠΟΤΙΤΛΩΝ.....	16
ΕΠΙΛΟΓΗ ΟΠΤΙΚΗΣ ΓΩΝΙΑΣ.....	16
ΕΥΡΕΣΗ ΧΡΟΝΙΚΟΥ ΣΗΜΕΙΟΥ.....	16
ΑΝΑΠΑΡΑΓΩΓΗ ΜΕ ΜΝΗΜΗ.....	17
ΠΡΟΓΡΑΜΜΑΤΙΣΜΟΣ.....	17
ΠΡΟΕΠΙΣΚΟΠΗΣΗ.....	17
X. ΡΥΘΜΙΣΗ ΛΕΙΤΟΥΡΓΙΩΝ.....	18
ΡΥΘΜΙΣΕΙΣ DVD.....	18
ΓΕΝΙΚΕΣ ΡΥΘΜΙΣΕΙΣ.....	18
ΡΥΘΜΙΣΕΙΣ ΤΩΝ ΗΧΕΙΩΝ.....	20

DOLBY DIGITAL SETUP	20
ΡΥΘΜΙΣΕΙΣ SURROUND	20
ΠΡΟΤΙΜΗΣΕΙΣ	21
XI. ΑΛΛΑ ΘΕΜΑΤΑ.....	22
ANTIMETΩΠΙΣΗ ΠΡΟΒΛΗΜΑΤΩΝ.....	22
ΤΕΧΝΙΚΕΣ ΠΡΟΔΙΑΓΡΑΦΕΣ.....	23

III. Ειδικά χαρακτηριστικά

1. Εκπληκτική ποιότητα ήχου

Αναπαραγωγή υψηλής ποιότητας ήχου και ηχητικών εφέ απο οποιοδήποτε δισκάκι DVD ή CD.

2. Υψηλή ευκρίνεια

Η μονάδα αυτή λειτουργεί με το ψηφιακό φορμά εικόνας MPEG-2 και δίνει εικόνα υψηλής ευκρίνειας, 500 γραμμών.

3. Μοναδικές λειτουργίες

Πολλαπλές γωνίες και πολλαπλές γλώσσες σας παρέχουν μοναδικές δυνατότητες

Με το parental lock (προστασία ανηλίκων) μπορείτε εύκολα να ελέγχετε το περιεχόμενο των δίσκων.

4. Οθόνη

Λειτουργεί με τηλεοράσεις όλων των φορμά, 16:9 και 4:3.

5. Συμβατότητα

Αναπαράγει δίσκους DVD, και είναι συμβατή με Super-VCD, VCD, CD, CD-R, CD-RW and MP3 discs.

6. Μεγέθυνση

Μπορεί να μεγενθώνει την εικόνα 2 ή 4 φορές

7. Περίληψη 9 εικόνων

Εύκολη επιλογή σκηνών, άμεσα απο κάθε σημείο του δίσκου.

8. Μετακίνηση εντός μιας ταινίας

Γρήγορη κίνηση μπρος και πίσω, αργή κίνηση, κίνηση καρε-καρέ, επανάληψη, και προγραμματισμός.

9. Αναζήτηση με βάση το χρόνο

Εύκολη αναζήτηση οποιασδήποτε σκηνής μέσα στην ταινιά. Ιδανικό για ταινίες επιστημονικής φαντασίας.

10. Εξακολούθηση της αναπαραγωγής

Δυνατότητα αποθήκευσης της τελευταίας σκηνής για εξακολούθηση της αναπαραγωγής από εκείνο το σημείο.

11. Εμφάνιση περιεχομένων

Εμφάνιση των περιεχομένων σε μενού πάνω στην ταινία (On Screen Display) για εύκολη αναζήτηση των περιεχομένων. Τα μενού μπορούν να είναι στα αγγλικά αλλά και σε άλλες γλώσσες.

12. Έξοδοι εικόνας

Composite video, S-video, εύκολη αλλαγή εξόδου εικόνας.

13. Έξοδοι ήχου

Αναλογική και οπτική έξοδος ήχου, ομοαξονική έξοδος ψηφιακού ήχου για σύνδεση με ενίσχυτη για απόλαυση πολύ υψηλής ποιότητας ηχητικών εφέ.

IV. ΥΠΟΣΤΗΡΙΖΟΜΕΝΑ FORMATS

Είδος	Λογότυπο	Περιεχόμενο	Μέγεθος	Αναπαραγωγή
DVD		Ήχος + Εικόνα (Ταινίες)	12cm	Περίπου 2ώρες (μονής όψης)
				Περίπου 4ώρες (διπλής όψης)
			8cm	Περίπου 80λεπτά (διπλής όψης)
				Περίπου 16λεπτά (διπλής όψης)
Super-VCD		Ήχος + Εικόνα (Ταινίες)	12cm	Περίπου 45 λεπτά
VCD		Ήχος + Εικόνα (Ταινίες)	12cm	Περίπου 74 λεπτά
			8cm	Περίπου 20 λεπτά
CD		Ήχος	12cm	Περίπου 74 λεπτά
			8cm	Περίπου 20 λεπτά
CD-R		Ήχος + Εικόνα	12cm	
CD-RW		Ήχος + Εικόνα	12cm	
MP3		Ήχος	12cm	Περίπου 600 λεπτά

Παρατήρηση: MARK INDICATION (ένδειξη)

DVD - λειτουργίες DVD

SVCD - λειτουργίες Super-VCD

VCD - λειτουργίες VCD

CD - λειτουργίες CD



ΑΥΤΗ Η ΜΟΝΑΔΑ ΠΑΙΖΕΙ ΔΙΣΚΑΚΙΑ ΠΕΡΙΟΧΗΣ 2, ΓΙΑ ΤΗΝ ΑΓΓΛΙΑ ΚΑΙ ΑΛΛΕΣ ΕΥΡΩΠΑΪΚΕΣ ΑΓΟΡΕΣ.

V. ΠΡΙΝ ΤΗ ΛΕΙΤΟΥΡΓΙΑ

ΑΣΦΑΛΕΙΑ

- Πριν θέσετε τη συσκευή σε λειτουργία, ελέγξτε ότι η τάση του τροφοδοτούμενου ρεύματος είναι ίδια με την τάση λειτουργίας της συσκευής.
- Για να αποσυνδέσετε τη συσκευή από το ρεύμα, πιάστε το καλώδιο ρεύματος από το βύσμα. Μην τραβάτε το καλώδιο.
- Όταν το καλώδιο ρεύματος είναι συνδεδεμένο με μια πρίζα, η συσκευή εξακολουθεί να τροφοδοτείται με ρεύμα, ακόμα κι όταν είναι σβηστή.
- Αποσυνδέστε τη συσκευή από το ρεύμα, αν υγρά ή άλλα αντικείμενα μπουν στο εσωτερικό της συσκευής. Η συσκευή δεν μπορεί να τεθεί ξανά σε λειτουργία, μέχρι να εξεταστεί από ειδικούς.
- Μην ανοίγετε το σασί της συσκευής. Οι ακτίνες laser που εκπέμπει η συσκευή ενδέχεται να προκαλέσουν ζημιά στα μάτια. Οποιαδήποτε εργασία επιδιόρθωσης θα πρέπει να αναλαμβάνεται μόνο από εξειδικευμένο προσωπικό.

ΤΟΠΟΘΕΤΗΣΗ

- Τοποθετήστε τη συσκευή σε μέρος όπου υπάρχει επαρκής εξαερισμός, ώστε να αποφευχθεί η υπερθέρμανσή της.
- Μην τοποθετείτε τη συσκευή σε μέρη όπου εκτίθεται σε άμεσο ηλιακό φως ή κοντά σε πηγές θερμότητας.

VI. ΠΡΟΦΥΛΑΞΗ ΤΩΝ ΔΙΣΚΩΝ

ΧΕΙΡΙΣΜΟΣ ΤΩΝ ΔΙΣΚΩΝ

- Για να διατηρείτε τους δίσκους καθαρούς, μην ακουμπάτε τις πλευρές τους. Προτιμάτε να τους κρατάτε από τα άκρα.
- Μην κολλάτε χαρτί ή ταινία στους δίσκους
- Αποφύγετε την άμεση έκθεση των δίσκων σε ηλιακή ακτινοβολία ή πηγές θερμότητας.
- Μετά την αναπαραγωγή του, αποθηκεύστε κάθε δίσκο

- Τοποθετήστε τη συσκευή οριζόντια. Πότε μην τοποθετείτε βαριά αντικείμενα πάνω από τη συσκευή.
- Για να προστατεύσετε το ερμάριο της υποδοχής του δίσκου, μην τοποθετείτε τη συσκευή σε μέρη με πολύ σκόνη. Αν υπάρχει σκόνη πάνω στο ερμάριο, χρησιμοποιήστε έναν καθαριστικό δίσκο για να την απομακρύνετε.
- Ανατρέξτε στις οδηγίες χρήσης του καθαριστικού δίσκου που έχετε προμηθευτεί

ΣΥΝΟΠΤΙΚΑ

Υγρασία θα εμφανιστεί στην κεφαλή ανάγνωσης του οπτικού δίσκου στις παρακάτω περιπτώσεις:

- Η συσκευή μεταφέρεται ξαφνικά από ψυχρό σε θερμό μέρος
- Η συσκευή τοποθετείται σε δωμάτιο με θερμαντικό σώμα ή σε ψυχρό ρεύμα αέρα από κλιματιστικό.
- Η συσκευή χρησιμοποιείται σε υγρό μέρος. Σε αυτές τις περιπτώσεις η συσκευή δεν μπορεί να λειτουργήσει. Βγάλτε τον οπτικό δίσκο από τη συσκευή και αφήστε ανοιχτή τη συσκευή για μία περίπου ώρα ώστε να εξατμιστεί το νερό.

στη θήκη του.

ΚΑΘΑΡΙΣΜΟΣ ΔΙΣΚΩΝ

- Πριν την αναπαραγωγή, καθαρίστε με καθαρό ύφασμα το δίσκο με φορά από το κέντρο προς τα έξω.
- Μην χρησιμοποιείτε κανένα είδος καθαριστικού, όπως διαλυτικά, βενζίνη, εμπορικά σκευάσματα καθαριστικών ή αντιστατικά υγρά..

VII. ΠΡΟΕΤΟΙΜΑΣΙΑ ΠΡΙΝ ΤΗ ΧΡΗΣΗ

ΕΛΕΓΧΟΣ ΠΑΡΕΛΚΟΜΕΝΩΝ

Ελέγξτε ότι έχετε στη διάθεσή σας όλα τα παρελκόμενα, αφού ανοίξετε τη συσκευασία.

Τηλεχειριστήριο	1
Μπαταρίες μεγέθους AAA	2
Οδηγίες χρήσης	1
Οδηγός ταχείας χρήσης	1

4. Στρέψτε το τηλεχειριστήριο προς το μπροστινό μέρος της συσκευής, και χρησιμοποιείστε το σε απόσταση μέχρι 8 μέτρα. Δεν πρέπει να παρεμβάλλονται εμπόδια μεταξύ τηλεχειριστηρίου και συσκευής.

ΧΡΗΣΗ ΤΗΛΕΧΕΙΡΙΣΤΗΡΙΟΥ

1. Ανοίξτε την θήκη των μπαταριών.
2. Εισάγετε δύο μπαταρίες AAA, και σιγουρευτείτε οτι οι πόλοι (+ και -) δείχνουν όπως φαίνεται στην θήκη των μπαταριών.
3. Κλείστε την θήκη των μπαταριών

Σημειώσεις:

1. Γενικά, οι μπαταρίες διαρκούν για περίπου 6 μήνες. Αλλάξτε τις μπαταρίες του τηλεχειριστηρίου, αν αυτό δεν λειτουργεί.
2. Αν το τηλεχειριστήριο δεν πρόκειται να χρησιμοποιηθεί για μεγάλο χρονικό διάστημα, βγάλτε τις μπαταρίες για να αποφύγετε διαρροή των μπαταριών.

ΜΠΡΟΣΤΙΝΗ ΟΨΗ ΣΥΣΚΕΥΗΣ ΑΝΑΠΑΡΑΓΩΓΗΣ DVD

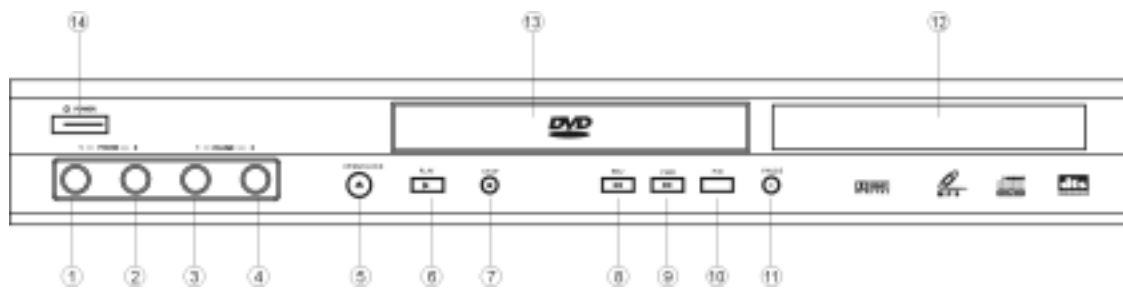

- | | |
|---|---|
| <ul style="list-style-type: none"> 1. ΕΙΣΟΔΟΣ ΑΚΟΥΣΤΙΚΩΝ 1 2. ΕΙΣΟΔΟΣ ΑΚΟΥΣΤΙΚΩΝ 2 3. ΡΥΘΜΙΣΗ ΣΤΑΘΜΗΣ ΗΧΟΥ ΑΚΟΥΣΤΙΚΩΝ 1 4. ΡΥΘΜΙΣΗ ΣΤΑΘΜΗΣ ΗΧΟΥ ΑΚΟΥΣΤΙΚΩΝ 2 5. ΠΛΗΚΤΡΟ ΑΝΟΙΓΜΑΤΟΣ/ΚΛΕΙΣΙΜΑΤΟΣ ΕΡΜΑΡΙΟΥ 6. ΠΛΗΚΤΡΟ ΕΝΑΡΞΗΣ ΠΑΙΞΙΜΑΤΟΣ 7. ΠΛΗΚΤΡΟ ΔΙΑΚΟΠΗΣ ΠΑΙΞΙΜΑΤΟΣ | <ul style="list-style-type: none"> 8. ΓΡΗΓΟΡΗ ΑΝΑΖΗΤΗΣΗ ΠΡΟΣ ΤΑ ΠΙΣΩ 9. ΓΡΗΓΟΡΗ ΑΝΑΖΗΤΗΣΗ ΕΜΠΡΟΣ 10. ΠΛΗΚΤΡΟ ΜΕΤΑΤΡΟΠΗΣ ΣΗΜΑΤΟΣ PAL/NTSC 11. ΠΛΗΚΤΡΟ ΠΛΑΥΣΗΣ 12. ΟΘΟΝΗ ΜΗΝΥΜΑΤΩΝ 13. ΕΡΜΑΡΙΟ ΔΙΣΚΩΝ 14. ΠΛΗΚΤΡΟ ΕΝΑΡΞΗΣ / ΔΙΑΚΟΠΗΣ ΛΕΙΤΟΥΡΓΙΑΣ |
|---|---|

ΠΙΣΩ ΟΨΗ ΣΥΣΚΕΥΗΣ ΑΝΑΠΑΡΑΓΩΓΗΣ DVD

Οι απαιτήσεις συσκευών με αριθμούς πατέντας Ηνωμένων Πολιτειών 4, 631, 603, 4, 577, 216, 4, 819, 098, και 4, 907, 093 έχουν άδεια μόνο για χρήση σε περιορισμένο κοινό.

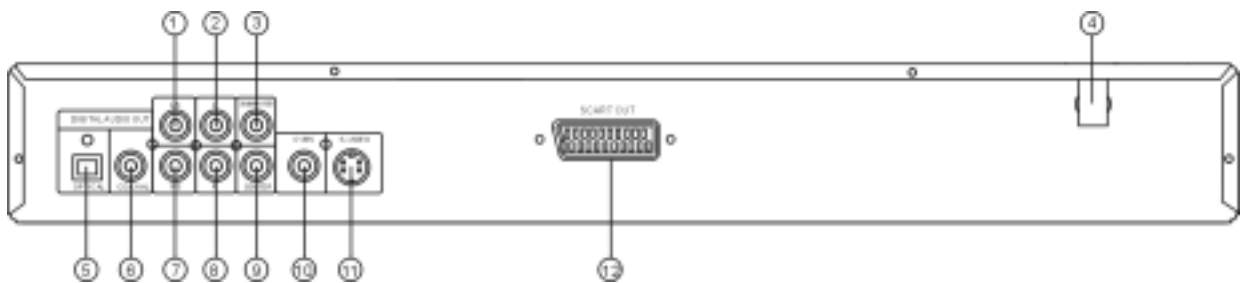

- | | |
|---|--|
| <ul style="list-style-type: none"> 1. ΕΞΟΔΟΣ ΗΧΟΥ 5.1 ΠΑ ΑΡΙΣΤΕΡΟ ΚΑΝΑΛΙ SURROUND 2. ΕΞΟΔΟΣ ΗΧΟΥ 5.1CH ΑΡΙΣΤΕΡΟ ΚΑΝΑΛΙ 3. ΕΞΟΔΟΣ ΗΧΟΥ 5.1CH SUBWOOFER 4. ΒΥΣΜΑ ΕΙΣΑΓΩΓΗΣ ΚΑΛΩΔΙΟΥ ΤΡΟΦΟΔΟΣΙΑΣ 5. ΨΗΦΙΑΚΗ ΟΠΤΙΚΗ ΕΞΟΔΟΣ ΗΧΟΥ 6. ΨΗΦΙΑΚΗ ΟΜΟΑΞΟΝΙΚΗ ΕΞΟΔΟΣ ΗΧΟΥ | <ul style="list-style-type: none"> 7. ΕΞΟΔΟΣ ΗΧΟΥ 5.1 ΔΕΞΙ ΚΑΝΑΛΙ SURROUND 8. ΕΞΟΔΟΣ ΗΧΟΥ 5.1CH ΔΕΞΙΟ ΚΑΝΑΛΙ 9. ΕΞΟΔΟΣ ΗΧΟΥ 5.1CH ΚΕΝΤΡΙΚΟ ΚΑΝΑΛΙ 10. ΕΞΟΔΟΣ VIDEO 11. ΕΞΟΔΟΣ S-VIDEO 12. ΕΞΟΔΟΣ SCART |
|---|--|

ΔΙΑΓΡΑΜΜΑ ΠΛΗΚΤΡΩΝ ΤΗΛΕΧΕΙΡΙΣΤΗΡΙΟΥ

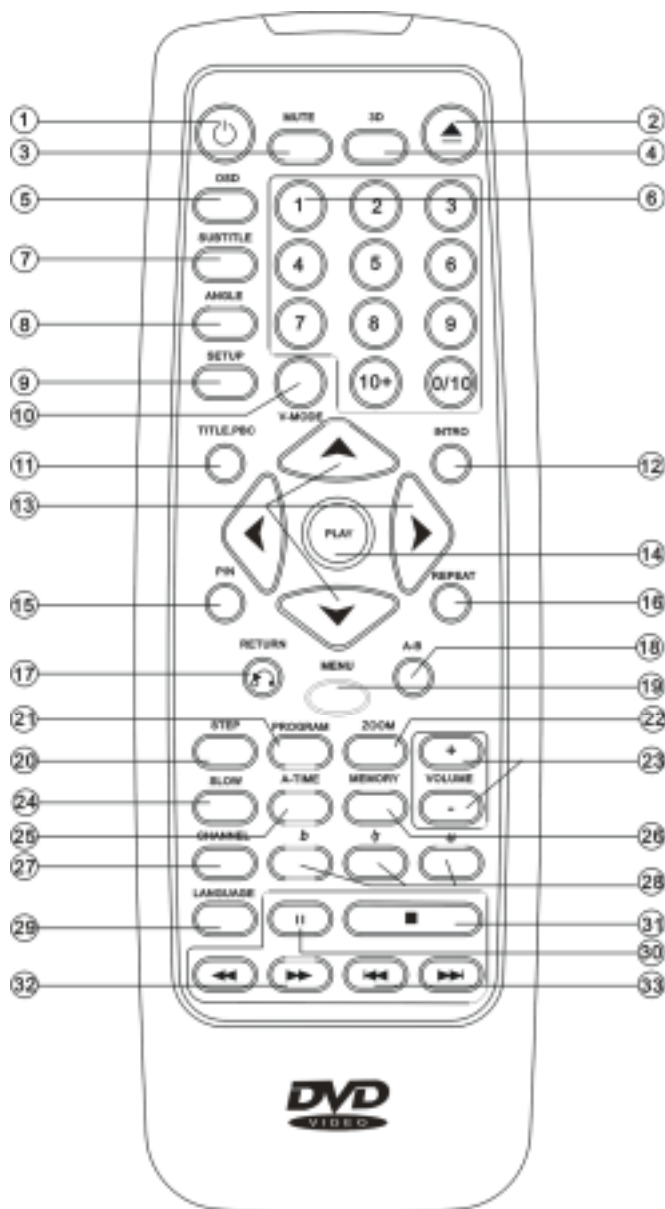

1. ΑΝΟΙΓΜΑ/ΚΛΕΙΣΙΜΟ ΣΥΣΚΕΥΗΣ
2. ΑΝΟΙΓΜΑ/ΚΛΕΙΣΙΜΟ ΕΡΜΑΡΙΟΥ
3. ΑΠΕΝΕΡΓΟΠΟΙΗΣΗ ΗΧΟΥ
4. 3D SURROUND
5. ΕΝΔΕΙΞΕΙΣ ΟΘΟΝΗΣ(OSD)
6. ΠΛΗΚΤΡΑ ΑΡΙΘΜΩΝ
7. ΠΛΗΚΤΡΟ ΥΠΟΤΙΤΛΩΝ
8. ΠΛΗΚΤΡΟ ΑΛΛΑΓΗΣ ΓΩΝΙΑΣ
9. ΠΛΗΚΤΡΟ ΡΥΘΜΙΣΕΩΝ
10. ΕΠΙΛΟΓΗ ΕΞΟΔΟΥ ΕΙΚΟΝΑΣ
11. ΠΛΗΚΤΡΟ ΤΙΤΛΩΝ
12. ΕΙΣΑΓΩΓΗ
13. ΠΛΗΚΤΡΑ ΚΑΤΕΥΘΥΝΣΗΣ
14. ΕΝΑΡΞΗ ΠΑΙΞΙΜΑΤΟΣ
15. ΑΛΛΑΓΗ ΣΥΣΤΗΜΑΤΟΣ ΕΙΚΟΝΑΣ
16. ΕΠΑΝΑΛΗΨΗ
17. ΕΠΙΣΤΡΟΦΗ
18. ΕΠΑΝΑΛΗΨΗ Α-Β
19. ΠΛΗΚΤΡΟ ΜΕΝΟΥ
20. ΛΕΙΤΟΥΡΓΙΑ ΚΑΡΕ-ΚΑΡΕ
21. ΑΝΑΠΑΡΑΓΩΓΗ ΜΕ ΠΡΟΓΡΑΜΜΑΤΙΣΜΟ
22. ZOOM
23. ΣΤΑΘΜΗ ΗΧΟΥ "+/-"
24. ΑΡΓΗ ΚΙΝΗΣΗ
25. A-TIME BUTTON
26. ΑΝΑΠΑΡΑΓΩΓΗ ΑΠΟ ΤΗ ΜΝΗΜΗ
27. ΑΛΛΑΓΗ ΚΑΝΑΛΙΟΥ
28. ΑΛΛΑΓΗ ΧΡΟΙΑΣ ΗΧΟΥ
29. ΕΠΙΛΟΓΗ ΓΛΩΣΣΑΣ
30. PAUSE (ΠΑΥΣΗ)
31. STOP
32. ΓΡΗΓΟΡΗ ΑΝΑΖΗΤΗΣΗ ΕΜΠΡΟΣ/
ΓΡΗΓΟΡΗ ΑΝΑΖΗΤΗΣΗ ΠΙΣΩ
33. ΑΛΛΑΓΗ ΚΕΦΑΛΑΙΟΥ/TRACK ΕΜΠΡΟΣ/
ΑΛΛΑΓΗ ΚΕΦΑΛΑΙΟΥ/TRACK ΠΙΣΩ

ΔΙΑΓΡΑΜΜΑΤΑ ΣΥΝΔΕΣΕΩΝ

Απενεργοποιήστε όλες τις συσκευές πριν την χρήση.

Η συσκευή έχει πολλά ήδη εξόδων όπως έξοδο VIDEO, έξοδο S-VIDEO, έξοδο ψηφιακού σήματος (ΟΠΤΙΚΗ, ΟΜΟΑΞΟΝΙΚΗ) και έξοδο SCART. Επιλέγετε ανάλογα με τις απαιτήσεις σας.

ΣΥΝΔΕΣΗ ΑΠΟ ΤΗΝ ΕΞΟΔΟ SCART

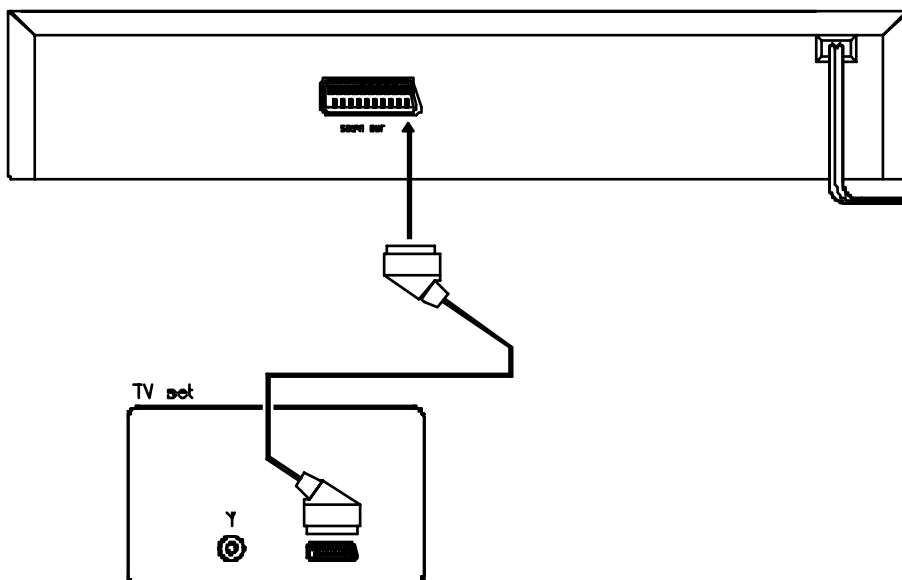

ΣΥΝΔΕΣΗ ΜΕ ΤΗΛΕΟΡΑΣΗ

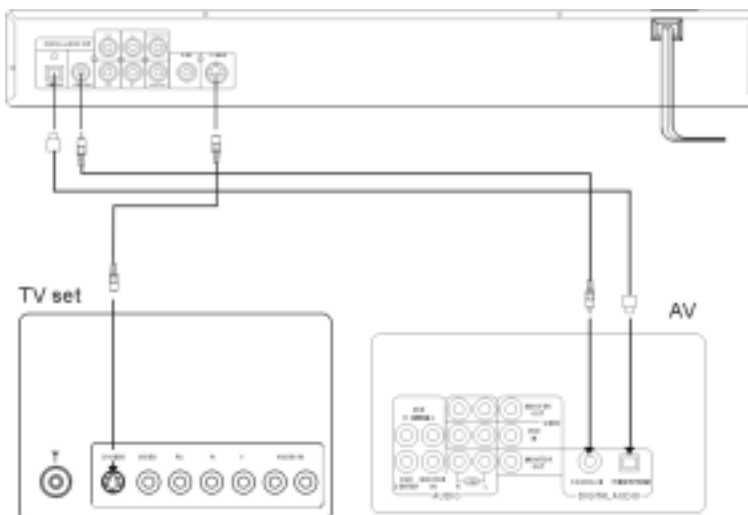

ΣΥΝΔΕΣΗ ΜΕ ΕΝΙΣΧΥΤΗ Ή ΜΕ ΔΕΚΤΗ

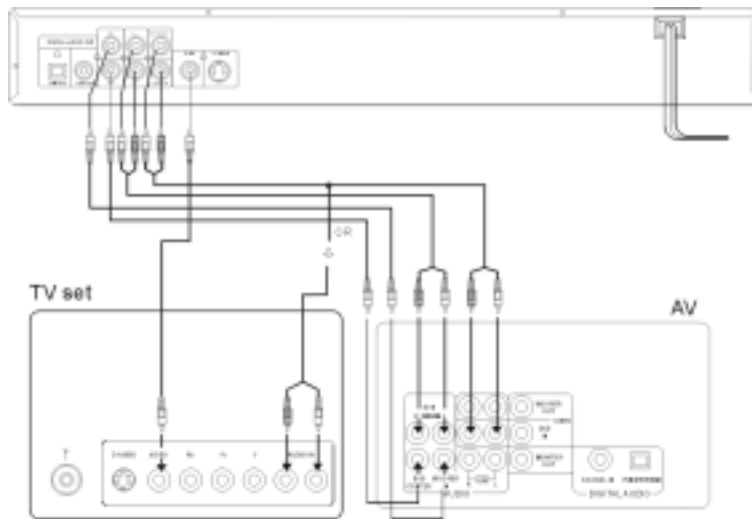

VIII. ΒΑΣΙΚΕΣ ΛΕΙΤΟΥΡΓΙΕΣ

ΑΝΑΠΑΡΑΓΩΓΗ ΔΙΣΚΩΝ

1. Ανοίξτε την τηλεόραση και επιλέξτε το AV.

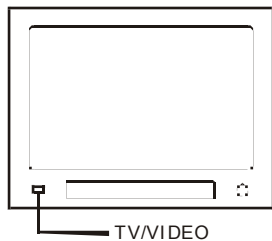

2. Συνδέστε το DVD στο ρεύμα και πατήστε το κουμπί POWER.

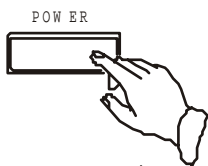

3. Πατήστε το ▲ για να ανοίξει το συρτάρι και τοποθετήστε το δισκάκι με την ετικέτα προς τα πάνω.
4. Ξαναπατήστε το ▲ για να κλείσετε το συρτάρι. Η μονάδα αυτόματα αρχίζει να διαβάζει τον δίσκο.

ΑΦΟΥ ΟΛΟΚΛΗΡΩΘΕΙΤΟ ΒΗΜΑ 4 :
ΑΝΑΠΑΡΑΓΩΓΗ DVD

Στην τηλεόραση βλέπετε το μενού του DVD

ΡΥΘΜΙΣΗ PAL/NTSC

Επιλέξτε το κατάλληλο σύστημα εικόνας, σύμφωνα με το σύστημα της τηλεόρασής σας.

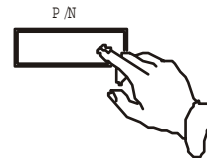

1. Αν το σύστημα της τηλεόρασης είναι PAL τότε επιλέξτε PAL.

Στην οθόνη φαίνεται:

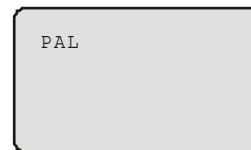

2. Αν το σύστημα της τηλεόρασης είναι NTSC, επιλέξτε NTSC.

Στην οθόνη φαίνεται:



3. Αν η τηλεόραση υποστηρίζει παραπάνω από ένα σύστημα πατήστε P/N και επιλέξτε AUTO.

Στην οθόνη φαίνεται:

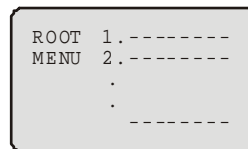
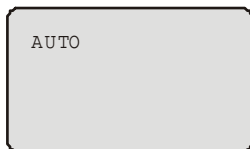

OSD

Κατά την αναπαραγωγή VCD, Super-VCD, CD, MP3, στην οθόνη φαίνονται πληροφορίες για το δίσκο. Πατήστε OSD για να επιλέξετε:

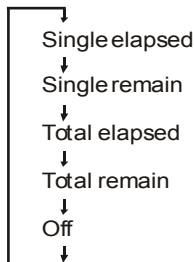

Κατά την αναπαραγωγή DVD, στην οθόνη παρουσιάζονται διαδοχικά :

TITLE **/** CHAPTER **/**
 TITLE REMAIN ** : ** : **
 CHAPTER ELAPSED **: **: **: **
 CHAPTER REMAIN **: **: **: **
 OFF

ΕΛΕΓΧΟΣ ΕΝΤΑΣΗΣ ΗΧΟΥ

Πατήστε το κουμπί της έντασης στην τηλεόραση ή τον ενισχυτή για να ρυθμίσετε την ένταση. Μπορείτε ακόμα να πατήσετε το κουμπί **VOLUME** στο τηλεχειριστήριο για να ρυθμίσετε την ένταση. Πατήστε “+” για να αυξήσετε την ένταση.

Πατήστε “-” για να χαμηλώσετε την ένταση.

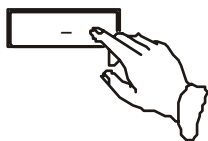

ΑΝΑΠΑΡΑΓΩΓΗ ΜΕΝΟΥ DVD

Κάποια DVD έχουν Title μενού και μενού κεφαλαίων. Πατήστε **MENU** ή **TITLE**, στην οθόνη φαίνεται το μενού. Με τα πλήκτρα κατεύθυνσης επιλέξτε το επιθυμητό και πατήστε **PLAY**. Πατήστε **▶▶** για να δείτε την επόμενη σελίδα, επιλέξτε με τα αριθμητικά και τα κουμπιά κατεύθυνσης.

Παράδειγμα: επιλέξτε το 13.

1. Πατήστε **▶▶** για να μεταφερθείτε στο επόμενο μενού.

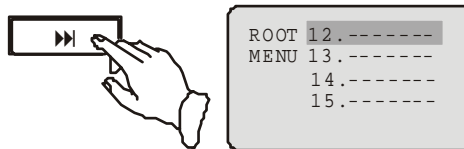

2. Πατήστε τα αριθμητικά κουμπιά για απ'ευθείας επιλογή.

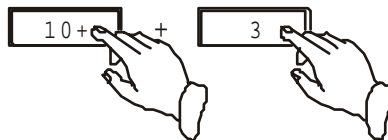

Πατώντας το +10 προσθέτουμε 10. Αν θέλετε track μεγαλύτερο του 19 τότε πατήστε το +10 δύο φορές, και μετά 1 μέχρι 9. Παρομοίως για tracks μεγαλύτερα από 29.. Μπορείτε επίσης να κάνετε το εξής:

1. Πατήστε **▼** για να επιλέξετε το track 13.

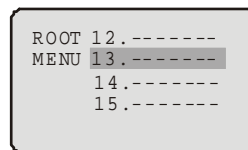

2. Πατήστε **PLAY** για να αναπαραχθεί το επιλεγμένο.

Πατήστε **TITLE** μια φορά για να επιστρέψετε στο μενού. Πατήστε το ξανά για να επιστρέψετε στο παρόν σημείο.

ΕΠΙΛΟΓΗ ΕΞΟΔΟΥ ΕΙΚΟΝΑΣ

Πατήστε το V-MODE για επιλογή εξόδου εικόνας: Composite video, RGB, και YPrPb. Όταν χρησιμοποιείτε Composite video, συνδέστε ένα καλώδιο video στην έξοδο VIDEO. Όταν χρησιμοποιείτε RGB, συνδέστε ένα τριπλό καλώδιο στην έξοδο RGB. Όταν χρησιμοποιείτε YPrPb, συνδέστε στην YPrPb έξοδο. Προσοχή : για να χρησιμοποιήσετε τα RGB ή YPrPb πρέπει η τηλεόραση να διαθέτει εισόδους RGB ή YPrPb. Στο μενού των ρυθμίσεων μπορείτε να ορίσετε μια από τις τρεις εξόδους σαν προεπιλογή. Έτσι όταν ανοίγετε την συσκευή, η εικόνα θα βγαίνει από την προεπιλεγμένη έξοδο.

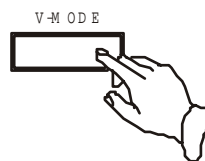

ΙΧ. ΤΡΟΠΟΙ ΑΝΑΠΑΡΑΓΩΓΗΣ ΔΙΣΚΩΝ

ΕΠΙΛΟΓΗ ΑΠΟ ΤΑ ΠΛΗΚΤΡΑ

Αφού εισάγετε το δίσκο, πατήστε ένα απο τα αριθμητικά πλήκτρα για να επιλέξετε το track που επιθυμείτε.

1. Αν ο αριθμός του track είναι απο το 1 έως το 9, απλά πατήστε το αντίστοιχο πλήκτρο.

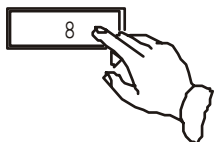

Παράδειγμα: πατήστε το 8 για να επιλέξετε το track 8.

Στηνοθόνη φαίνεται

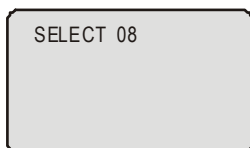

2. Αν ο αριθμός του track ξεπερνάει το 10, πατήστε μία φορά **10+** και οποιοδήποτε κουμπι μεταξύ 1-9.

Παράδειγμα: Επιλέξτε track 12.

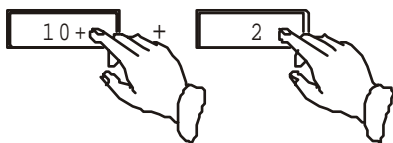

Στηνοθόνη φαίνεται:

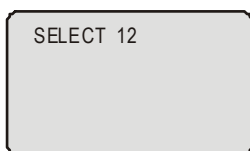

ΕΠΙΛΟΓΗ ΚΑΝΑΛΙΩΝ

Μπορείτε να επιλέξετε το δεξι ή το αριστερό κανάλι ενός πολυκάναλου DVD.

Κατα την αναπαραγωγή DVD, πατήστε το **CHANNEL** στην οθόνη φαίνονται διαδοχικά:

AUDIO 2/2

AUDIO 1/2

AUDIO1 VOCAL

AUDIO2 VOCAL

Επιλέγετε το επιθυμητό.

ΓΡΗΓΟΡΗ ΑΝΑΠΑΡΑΓΩΓΗ

Όταν αναπαράγετε ένα δίσκο μπορείτε να πηγαίνετε γρήγορα μπρος-πίσω για να βρείτε γρήγορα το επιθυμητό σημείο.

ΚΑΤΑ ΤΗΝ ΑΝΑΠΑΡΑΓΩΓΗ DVD

1. Πατήστε το **▶▶** για γρήγορη αναπαραγωγή προς τα εμπρός. Κάθε φορά που το πατάτε, στην οθόνη φαίνονται διαδοχικά:



2. Πατήστε το **◀◀** για γρήγορη αναπαραγωγή προς τα πίσω. Κάθε φορά που το πατάτε, στην οθόνη φαίνονται διαδοχικά:

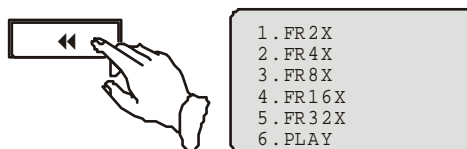

3. Πατήστε **▶▶▶▶** για να επιστρέψετε στην κανονική αναπαραγωγή.

ΚΑΤΑ ΤΗΝ ΑΝΑΠΑΡΑΓΩΓΗ Super-VCD or VCD

1. Όταν είστε στην γρήγορη προς τα εμπρός αναπαραγωγή, πατήστε **▶▶**, στην οθόνη φαίνονται διαδοχικά:



2. Όταν είστε στην γρήγορη προς τα πίσω αναπαραγωγή, πατήστε **◀◀**, στην οθόνη φαίνονται διαδοχικά:

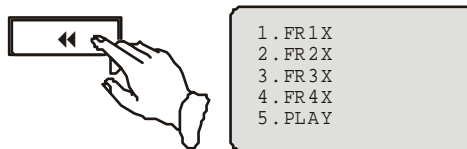

Πατήστε **▶▶▶▶** για να επιστρέψετε στην κανονική αναπαραγωγή

ΚΑΤΑ ΤΗΝ ΑΝΑΠΑΡΑΓΩΓΗ MP3

1. Πατήστε **▶▶** για γρήγορη αναπαραγωγή εμπρός.

ΕΠΙΛΟΓΗ ΥΠΟΤΙΤΛΩΝ

Όταν αναπαράγετε ένα DVD ή Super-VCD με πολλαπλούς υποτίτλους, μπορείτε να επιλέξετε να εμφανίζεται στην οθόνη ο υπότιτλος της αρεσκείας σας

DVD

1. Πιέστε το πλήκτρο **SUBTITLE** για να επιλέξετε.

Στην οθόνη εμφανίζεται:

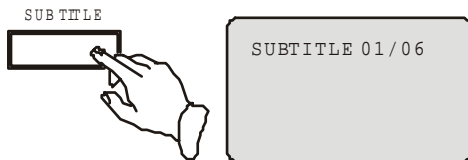

2. Μη εμφάνιση υποτίτλων.

Πιέστε το πλήκτρο **SUBTITLE** μέχρι να εμφανιστεί στην οθόνη το μήνυμα "SUBTITLE OFF".

Σημειώσεις:

- Σε μερικούς δίσκους, δεν υπάρχει η δυνατότητα μη εμφάνισης υποτίτλων.
- Κάθε δίσκος ενδέχεται να περιέχει υποτίτλους για διαφορετικές κάθε φορά γλώσσες.
- Αν οι υπότιτλοι ενός δίσκου δεν μπορούν να επιλεγθούν, πιέστε το πλήκτρο **SUBTITLE** και στην οθόνη εμφανίζεται το μήνυμα "OFF".

Super-VCD

Κάθε δίσκος super-VCD έχει μόνο 4 κανάλια εγγραφής

Έτσι, περιέχει το πολύ 4 σελτ υποτίτλων.

Πιέστε το πλήκτρο **SUBTITLE**. Στην οθόνη εμφανίζονται με τη σειρά:

- SUBTITLE 1
- SUBTITLE 2
- SUBTITLE 3
- SUBTITLE 4
- SUBTITLE OFF

Επιλέξτε το σελτ υποτίτλων της αρεσκείας σας. Μερικοί δίσκοι δεν διαθέτουν τη δυνατότητα μη εμφάνισης υποτίτλων.

ΕΠΙΛΟΓΗ ΟΠΤΙΚΗΣ ΓΩΝΙΑΣ

Μερικοί δίσκοι έχουν σκηνές με πολλαπλές γωνίες. Μπορείτε να επιλέξετε όποια θέλετε. Για παράδειγμα, όταν βλέπετε ένα κινούμενο τρένο, μπορείτε να επιλέξετε να το βλέπετε από εμπρός από το αριστερό ή το δεξί παράθυρο, χωρίς να διακόπτεται η αναπαραγωγή.

Παράδειγμα:

Ένας δίσκος έχει 4 γωνίες στην διάθεσή σας

1. Πατήστε **ANGLE** για να επιλέξετε γωνία.

Στην οθόνη φαίνεται:



2. Πατήστε **ANGLE** για να επιλέξετε τις άλλες γωνίες στην οθόνη φαίνονται διαδοχικά:

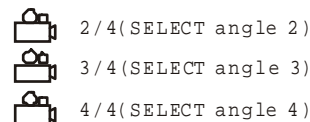

3. Επιστροφή στην κανονική αναπαραγωγή.

Πατήστε **ANGLE** μέχρι να μην υπάρχει καμία ένδειξη στην οθόνη.

ΕΥΡΕΣΗ ΧΡΟΝΙΚΟΥ ΣΗΜΕΙΟΥ

Μπορείτε να εισάγετε απ'ευθείας ένα χρονικό σημείο, τίτλο ή αριθμό κεφαλαίου για γρήγορη αναζήτηση σε έναν δίσκο. Η συσκευή ξεκινά από το επιλεγόμενο σημείο.

PLAY DVD

1. Εύρεση τίτλου ή κεφαλαίου

Παράδειγμα: Εύρεση κεφαλαίου 2 στον τίτλο 6.

Πατήστε **A-TIME**. Στην οθόνη φαίνεται:

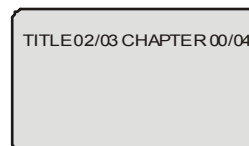

Πατήστε τα πλήκτρα ◀ ή ▶ και κινήστε τον κέρσορα για να επισημάνετε τον αριθμό του τίτλου. Στην οθόνη φαίνεται:

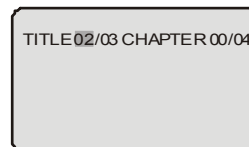

Πατήστε το πλήκτρο 6, επιλογή του τίτλου 6.

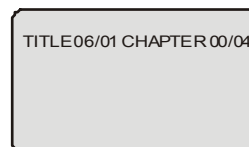

Επαναλάβετε τα παραπάνω βήματα, επιλέξτε το κεφάλαιο 2 στον τίτλο 6.

2. Εύρεση με χρονικό σημείο

Πατήστε **A-TIME** μέχρι η οθόνη να δείξει:

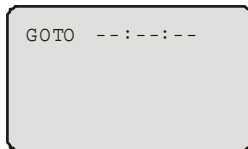

Πατήστε τα αριθμητικά πλήκτρα για να εισάγετε ώρα, λεπτό, δευτερόλεπτο.

Παράδειγμα: Εισάγετε 0,1,0,2,3,8

Μετά την ρύθμιση, ο δίσκος θα αναπαραχθεί από το σημείο 01:02:38.

ΑΝΑΠΑΡΑΓΩΓΗ Super-VCD, VCD, CD

Μπορείτε να εισάγετε το χρονικό σημείο από το οποίο θα αρχίσει η αναπαραγωγή μέσα σε ένα track..

Παράδειγμα: Αναπαραγωγή από το 01:38 του track 6.

1. Πατήστε το πλήκτρο 6 για να επιλέξετε το track 6.

Στην οθόνη φαίνεται:

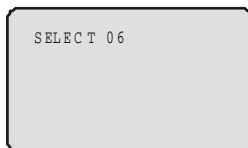

2. Πατήστε το **A-TIME**. Στην οθόνη φαίνεται:

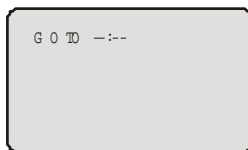

3. Πατήστε 0,1,3,8 για να εισάγετε την ώρα.

Στην οθόνη φαίνεται:

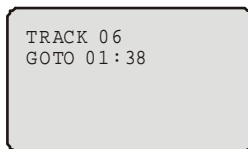

Η μονάδα παίζει από το 01:38 του track 6.

Για να εισάγετε το 0, πατήστε το **0/10**.

ΑΝΑΠΑΡΑΓΩΓΗ ΜΕ ΜΝΗΜΗ

(Μόνο για VCD, SVCD, CD)

Η μονάδα μπορεί να απομνημονεύσει και να συνεχίζει την αναπαραγωγή από το τελευταίο σημείο που σταμάτησε.

1. Πατήστε **STOP** για να σταματήσει η αναπαραγωγή.

2. Πατήστε **MEMORY** για να συνεχιστεί η αναπαραγωγή από το σημείο που σταμάτησε.

Παρατηρήσεις:

✧ Αυτή η λειτουργία δεν δουλεύει όταν υπάρχει

προγραμματιζόμενη αναπαραγωγή.

✧ Η μνήμη χάνεται όταν ο δίσκος αφαιρεθεί από την συσκευή ή η συσκευή απενεργοποιηθεί.

ΠΡΟΓΡΑΜΜΑΤΙΣΜΟΣ

Μπορείτε να προγραμματίσετε τα tracks σε έναν δίσκο για να αναπαραχθούν με την σειρά που επιθυμείτε.

Αναπαραγωγή Super-VCD, VCD or CD.

1. Πατήστε **PROGRAM**. Στην οθόνη φαίνεται:

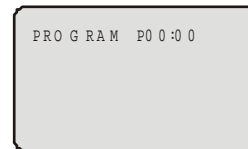

2. Πατήστε τα αριθμητικά πλήκτρα διαδοχικά, ανάλογα με την σειρά που θέλετε να αναπαραχθούν τα tracks που θέλετε.

Παράδειγμα: Πατήστε 4

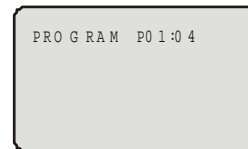

3. Πατήστε **PLAY** για να ξεκινήσει η αναπαραγωγή αφού τελειώσει ο προγραμματισμός

4. Πατήστε **PROGRAM** για να αφαιρέσετε τον προγραμματισμό.

ΠΡΟΕΠΙΣΚΟΠΗΣΗ

(Μόνο για VCD, SVCD, CD)

Αυτή η λειτουργία μπορεί να χρησιμοποιηθεί για να ψάξετε τα περιεχόμενα ενός δίσκου ή ενός track..

Πατήστε **INTRO** αφού σταματήσει η συσκευή.

Στην οθόνη φαίνεται:

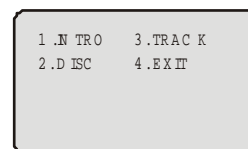

Η μονάδα συνήθως παίζει τα πρώτα 10 δευτερόλεπτα από κάθε track.

Παρατήρηση: Υπάρχει διαφορετικό φORMά σε κάθε δίσκο, έτσι η διάρκεια αναπαραγωγής είναι διαφορετική.

Η διάρκεια είναι ανάλογη με τους δίσκους.

ΧΡΥΘΜΙΣΗ ΛΕΙΤΟΥΡΓΙΩΝ

ΡΥΘΜΙΣΕΙΣ DVD

Ανάλογα με το περιεχόμενο του δίσκου και του εξωτερικού εξοπλισμού, ρυθμίστε τις ακόλουθες λειτουργίες για να έχετε τα καλύτερα δυνατά αποτελέσματα.

1. Πατήστε **SETUP** για το κύριο μενού.

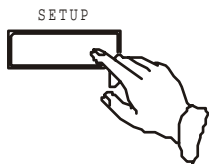

Στηνοθόνη φαίνεται:

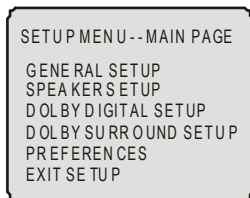

2. Πατήστε τα (▲ ▼), και πατήστε **PLAY** για επιβεβαίωση.

Παράδειγμα: Επιλέξτε “ΡΥΘΜΙΣΕΙΣ DD”.

Πατήστε ▼ για “ΡΥΘΜΙΣΕΙΣ DD”.

Πατήστε **PLAY** για να επιβεβαιώσετε και να μπείτε στο μενού “ΡΥΘΜΙΣΕΙΣ DD”. Η οθόνη δείχνει το υπομενού με τις επιλογές.

Στηνοθόνη φαίνεται:

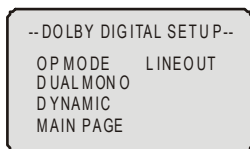

Μετά την είσοδο στο μενού, η μονάδα επιλέγει αυτόματα μια στήλη.

Πατήστε το ▼ για να επιλέξετε. Αν επιλέξετε “ΚΑΝΑΛΙΑ”, στην οθόνη φαίνονται τα περιεχόμενα.

Στηνοθόνη φαίνεται:

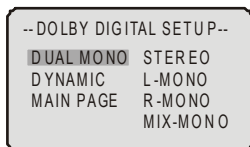

Πατήστε τα πλήκτρα κατεύθυνσης για να επιλέξετε “ΑΡΙΣΤΕΡΟ”

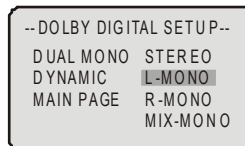

Πατήστε **PLAY** για επιβεβαίωση.

Αλλάξτε το “DOLBY DIGITAL” μενού από “ΚΑΝΑΛΙΑ” σε “ΑΡΙΣΤΕΡΟ”.

3. Έξοδος από τα μενού

Πατήστε τα πλήκτρα κατεύθυνσης και το **PLAY** για να επιλέξετε την γραμμή εξόδου.

Πατήστε το πλήκτρο ◀ για να βγείτε από το “ΑΡΙΣΤΕΡΟ”.

Πατήστε το πλήκτρο ▼ για να επιλέξετε “ΚΕΝΤΡΙΚΗ ΣΕΛΙΔΑ”, πατήστε **PLAY** για να φύγετε από την παρούσα στήλη και να πάτε στο κύριο μενού.

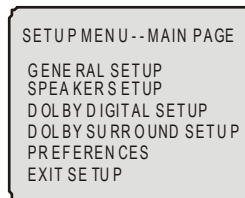

Πατήστε ▼ για να επιλέξετε “EXIT SETUP”, στην συνέχεια πατήστε **PLAY** για έξοδο από το μενού.

ΓΕΝΙΚΕΣ ΡΥΘΜΙΣΕΙΣ

Η δομή των ρυθμίσεων είναι η ακόλουθη:

ΠΛΑΙΣΙΟ	>>	4:3/PS 4:3/LB 16:9
ΤΗΛΕΟΠΤΙΚΟ ΣΥΣΤΗΜΑ	>>	ΑΥΤΟΜΑΤΟ NTSC PAL
ΕΙΚΟΝΑ	>>	ΑΥΤΟΜΑΤΗ ΥΨΗΛΗ ΑΝΑΛΥΣΗ N-FLICKER
VIDEO MODE	>>	RGB YUV VIDEO
ΠΟΛ.ΓΩΝΙΕΣ	>>	ΕΝΕΡΓΕΙΣ ΑΝΕΝΕΡΓΕΙΣ
ΜΕΝΟΥ ΓΛΩΣΣΑΣ	>>	ΑΓΓΛΙΚΑ ΓΕΡΜΑΝΙΚΑ ΙΣΠΑΝΙΚΑ ΙΤΑΛΙΚΑ

		ΓΑΛΛΙΚΑ ΟΛΛΑΝΔΙΚΑ ΣΟΥΗΔΙΚΑ ΔΑΝΙΚΑ
ΕΞΟΔΟΣ ΗΧΟΥ	>>	ΑΝΑΛΟΓΙΚΗ SPDIF/RAW SPDIF/PCM
Κ.ΥΠΟΤΙΤΛΟΙ	>>	ΕΝΕΡΓΕΙΣ ΑΝΕΝΕΡΓΕΙΣ
ΠΡΟΣΤΑΣΙΑ ΟΘΟΝΗΣ	>>	ΕΝΕΡΓΟΣ ΑΝΕΝΕΡΓΟΣ
ΚΕΝΤΡΙΚΟ ΜΕΝΟΥ		

ΠΛΑΙΣΙΟ

1. 4:3/PS

Επιλέγεται όταν η μονάδα συνδέεται με κανονική τηλεόραση.

Οι μακρόστενες εικόνες εμφανίζονται στην οθόνη, αλλά με ορισμένα κομμάτια κομμένα αυτόματα.



2. 4:3/LB

Επιλέγεται όταν η μονάδα συνδέεται με κανονική τηλεόραση.

Οι μακρόστενες εικόνες εμφανίζονται στην οθόνη με μαύρες μπαρες πάνω και κάτω.



3. 16:9

Επιλέγεται όταν η μονάδα συνδέεται με μακρόστενη τηλεόραση (16:9)

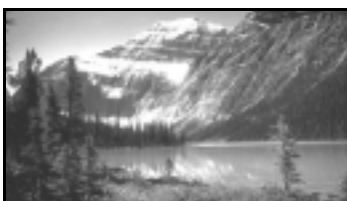

ΤΗΛΕΟΠΤΙΚΟ ΣΥΣΤΗΜΑ

Μπορείται να επιλέξετε ανάλογα με τον τύπο της

τηλεόρασης που θα συνδεθεί η μονάδα.

- ✧ Επιλέξτε "AUTO" για multi-system τηλεόραση.
- ✧ Επιλέξτε "NT SC" για NT SC τηλεόραση.
- ✧ Επιλέξτε "PAL" για PAL τηλεόραση.

ΕΙΚΟΝΑ

- ✧ Επιλέξτε "ΑΥΤΟΜΑΤΗ" για αυτόματη ρύθμιση.
- ✧ Επιλέξτε "ΥΨΗΛΗ ΑΝΑΛΥΣΗ" για εικόνα υψηλής ανάλυσης.
- ✧ Επιλέξτε "ΤΡΕΜΟΥΛΟ" για εικόνα χωρίς τρεμόπαιγμα.

ΕΞΟΔΟΣ ΕΙΚΟΝΑΣ

- ✧ RGB: Η έξοδος είναι RGB.
- ✧ YUV: Η έξοδος είναι YUV.
- ✧ VIDEO: Η έξοδος είναι VIDEO.

ΠΟΛ.ΓΩΝΙΕΣ

Λειτουργεί μόνο όταν το DVD περιέχει πολλαπλές γωνίες

- ✧ Επιλέξτε "ΕΝΕΡΓΕΙΣ", η οθόνη δείχνει το σήμα όταν αναπαράγεται ένα DVD.
- ✧ Επιλέξτε "ΑΝΕΝΕΡΓΕΙΣ", το σήμα δεν φαίνεται.

ΜΕΝΟΥ ΓΛΩΣΣΑΣ

- ✧ ΑΓΓΛΙΚΑ: Το OSD είναι στα ΑΓΓΛΙΚΑ.
- ✧ ΓΕΡΜΑΝΙΚΑ: Το OSD είναι στα ΓΕΡΜΑΝΙΚΑ.
- ✧ ΙΣΠΑΝΙΚΑ: Το OSD είναι στα ΙΣΠΑΝΙΚΑ.
- ✧ ΙΤΑΛΙΚΑ: Το OSD είναι στα ΙΤΑΛΙΚΑ.
- ✧ ΓΑΛΛΙΚΑ: Το OSD είναι στα ΓΑΛΛΙΚΑ.
- ✧ ΔΑΝΕΖΙΚΑ: Το OSD είναι στα ΔΑΝΕΖΙΚΑ.
- ✧ ΣΟΥΗΔΙΚΑ: Το OSD είναι στα ΣΟΥΗΔΙΚΑ.

ΕΞΟΔΟΣ ΗΧΟΥ

- ✧ ΑΝΑΛΟΓΙΚΗ: Δεν υπάρχει σήμα στην ομοαξονική ή την οπτική έξοδο.
- ✧ SPDIF/RAW: Επιλέξτε το όταν το DVD συνδέεται με κάποιον ενισχυτή μέσω ομοαξονικού ή οπτικού καλωδίου. Βλέπετε σελ 11. Όταν αναπαράγεται ένα Dolby Digital DVD, DTS-DVD ή MPEG-DVD, η ομοαξονική ή η οπτική έξοδος θα δίνει το ανάλογο σήμα που περιέχεται στον δίσκο. Ο ενισχυτής που θα συνδεθεί, θα πρέπει να έχει Dolby Digital. Όταν αναπαράγονται DTS-DVD και MPEG-DVD, οι ψηφιακές έξοδοι δίνουν σήμα PCM 2-καναλιών.
- ✧ SPDIF/PCM: Επιλέξτε αυτό όταν το DVD συνδέεται με μια τηλεόραση ή έναν ενισχυτή μέσω απλού καλωδίου ήχου.

Κ.ΥΠΟΤΙΤΛΟΙ (κρυμμένοι)

- ✧ ΕΝΕΡΓΕΙΣ: Εμφάνιση κρυμμένων υποτίτλων.
- ✧ ΑΝΕΝΕΡΓΕΙΣ: Απόκρυψη κρυμμένων υποτίτλων.

ΠΡΟΣΤΑΣΙΑ ΟΘΟΝΗΣ

Ξεκινά η προστασία οθόνης, η εικόνα της προστασίας οθόνης εμφανίζεται όταν η μονάδα σταματά ή η εικόνα είναι ακίνητη για μερικά λεπτά. Προστατεύει την οθόνη από το να πάθει κάποια ζημιά.

- ✧ ΕΝΕΡΓΟΣ: Έναρξη της προστασίας οθόνης
- ✧ ΑΝΕΝΕΡΓΟΣ: Αφαίρεση της προστασίας οθόνης

ΡΥΘΜΙΣΕΙΣ ΤΩΝ ΗΧΕΙΩΝ

Η δομή των ρυθμίσεων είναι:

--ΡΥΘΜΙΣΕΙΣ ΗΧΕΙΩΝ--

DOWNMIX	>>	ΑΡ./ΔΕΞΙ ΣΤΕΡΕΟ SURROUND ΑΝΕΝΕΡΓΕΣ
ΚΕΝΤΡΙΚΟ	>>	ΕΝΕΡΓΕΣ ΑΝΕΝΕΡΓΕΣ
ΠΙΣΩ ΗΧΕΙΑ	>>	ΕΝΕΡΓΗ ΑΝΕΝΕΡΓΗ
ΥΠΟΓΟΥΦΕΡ	>>	ΕΝΕΡΓΕΣ ΑΝΕΝΕΡΓΕΣ
ΚΑΘΥΣΤΕΡΗΣΗ ΚΕΝΤΡΙΚΟΥ	>>	5ms 3ms 1ms ΑΝΕΝΕΡΓΟΣ
ΚΑΘΥΣΤΕΡΗΣΗ ΠΙΣΩ ΗΧΕΙΩΝ	>>	15ms 9ms 3ms OFF
ΣΤΑΘΜΕΣ	>>	ON OFF

MAIN PAGE

DOWNMIX

- ✧ ΑΡ./ΔΕΞΙ: Επιλογή του αριστερού ή δεξιού καναλιού ήχου.
- ✧ ΣΤΕΡΕΟ: Επιλογή στερεοφωνικής εξόδου.
- ✧ SURROUND: Εικονικό σύστημα surround.
- ✧ ΑΝΕΝΕΡΓΕΣ: Επιλογή της εξόδου 5.1 καναλιών. Αριστερό, δεξί, πίσω αριστερό, πίσω δεξί, κεντρικό και subwoofer.

ΚΕΝΤΡΙΚΟ

- ✧ Ενεργοποίηση και απενεργοποίηση του κεντρικού ηχείου.

ΠΙΣΩ ΗΧΕΙΑ

- ✧ Ενεργοποίηση και απενεργοποίηση των πίσω ηχείων.

ΥΠΟΓΟΥΦΕΡ

- ✧ Ενεργοποίηση και απενεργοποίηση του subwoofer.

ΚΑΘΥΣΤΕΡΗΣΗ ΚΕΝΤΡΙΚΟΥ ΗΧΕΙΟΥ

- ✧ Καθυστέρηση του κεντρικού ηχείου.

ΚΑΘΥΣΤΕΡΗΣΗ ΠΙΣΩ ΗΧΕΙΩΝ

- ✧ Καθυστέρηση των πίσω ηχείων.

ΣΤΑΘΜΕΣ

- ✧ Για έλεγχο του κάθε ενός ηχείου ξεχωριστά όταν χρησιμοποιείται το σύστημα Dolby surround.

DOLBY DIGITAL SETUP

Η δομή των ρυθμίσεων είναι:

--ΡΥΘΜΙΣΕΙΣ DD--

ΛΕΙΤΟΥΡΓΙΑ	>>	ΓΡΑΜΜΙΚΗ
ΚΑΝΑΛΙΑ	>>	ΣΤΕΡΕΟ ΑΡΙΣΤΕΡΟ ΔΕΞΙ ΜΙΞΗ
ΣΥΜΠΙΕΣΗ	>>	100% 6/8 4/8 2/8 OFF

ΚΕΝΤΡΙΚΗ ΣΕΛΙΔΑ

ΛΕΙΤΟΥΡΓΙΑ

ΓΡΑΜΜΙΚΗ: Γραμμική συμπίεση εισερχόμενων σημάτων.

ΚΑΝΑΛΙΑ

Είναι ο τρόπος εξόδου του αριστερού και δεξιού καναλιού. Αν επιλεγεί το "ΜΙΞΗ", η ρύθμιση αυτή λειτουργεί όταν το DVD αναπαράγεται με 5.1 κανάλια..

ΣΥΜΠΙΕΣΗ

Όταν χρησιμοποιείται η "ΓΡΑΜΜΙΚΗ" συμπίεση τότε ρυθμίζεται ο βαθμός γραμμικής συμπίεσης για την επίτευξη διαφορετικής συμπίεσης των σημάτων.

ΡΥΘΜΙΣΕΙΣ SURROUND

Η δομή των ρυθμίσεων είναι:

-- ΡΥΘΜΙΣΕΙΣ SURROUND --	
SURROUND	ΑΝΕΝΕΡΓΕΣ ΕΝΕΡΓΕΣ ΑΥΤΟΜΑΤΟ
ΚΥΡΙΑ ΣΕΛΙΔΑ	

ΠΡΟΤΙΜΗΣΕΙΣ

Η δομή των ρυθμίσεων είναι:

- ΗΧΟΣ >> ΑΓΓΛΙΚΑ
ΓΑΛΛΙΚΑ
ΙΣΠΑΝΙΚΑ
ΣΟΥΗΔΙΚΑ
.....
.....
ΙΤΑΛΙΚΑ
ΔΑΝΕΖΙΚΑ
- ΥΠΟΤΙΤΛΟΙ >> ΑΓΓΛΙΚΑ
ΓΑΛΛΙΚΑ
ΙΣΠΑΝΙΚΑ
ΣΟΥΗΔΙΚΑ
.....
.....
ΙΤΑΛΙΚΑ
ΔΑΝΕΖΙΚΑ
ΧΩΡΙΣ ΥΠΟΤΙΤΛΟΥΣ
- ΕΠΙΛΟΓΕΣ ΔΙΣΚΟΥ >> ΑΓΓΛΙΚΑ
ΓΑΛΛΙΚΑ
ΙΣΠΑΝΙΚΑ
ΣΟΥΗΔΙΚΑ
.....
.....
ΙΤΑΛΙΚΑ
ΔΑΝΕΖΙΚΑ
- ΓΟΝΙΚΗ ΣΥΝΑΙΝΕΣΗ >> 1.G
2.
3.PG
4.PG13
5.
6.PG-R
7.NC-17
8.ΕΝΗΛΙΚΕΣ
ΧΩΡΙΣ ΓΟΝΙΚΗ
ΣΥΝΑΙΝΕΣΗ
- ΚΩΔΙΚΟΣ >> ΑΛΛΑΓΗ
- ΕΡΓΟΣΤΑ.ΡΥΘ >> ΕΠΑΝΑΦΟΡΑ
- ΑΡΧΙΚΗΣΕΛΙΔΑ

ΕΠΙΛΟΓΗ ΓΛΩΣΣΑΣ

Αν στον δίσκο υπάρχουν κάποια από τις παραπάνω γλώσσες, μπορείτε να επιλέξετε ήχους υπότιτλους ή γλώσσα στις επιλογές του δίσκου. Αν όχι, επιλέγεται η πρώτη γλώσσα που είναι γραμμένη στο δίσκο.

ΡΥΘΜΙΣΗ ΚΩΔΙΚΟΥ ΠΡΟΣΒΑΣΗΣ

Επιλέξτε για ρύθμιση του κωδικού πρόσβασης,

Στηνοθόνη φαίνεται :

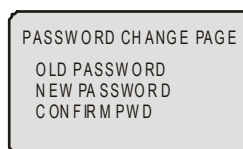

Εισάγετε έναν κωδικό, όπως φαίνεται στηνοθόνη.

Σημείωση: Αν ξεχάσετε τον κωδικό πρόσβασης, ο προεπιλεγμένος κωδικός 3308, εξακολουθεί να λειτουργεί.

ΓΟΝΙΚΗ ΣΥΝΑΙΝΕΣΗ

Το περιεχόμενο ενός δίσκου με λειτουργία κλειδώματος εκτιμάται με βαθμό ηλικίας.

Μπορείτε να επιλέξετε βαθμό ηλικίας ανάλογα με τις ανάγκες σας.

Παράδειγμα: Διαλέξτε "PG", σκληρές βίας μη κατάλληλες για παιδιά, δεν αναπαράγονται.

Για τους ενήλικες υπάρχει στην οθόνη προτροπή για εισαγωγή του κωδικού. Αφού πατήσετε το **PLAY**, μπορείτε να δείτε, αν ο κωδικός είναι σωστός.

Παρατήρηση: ο κωδικός πρόσβασης εισάγετε από εσάς.

ΕΡΓΟΣΤΑΣΙΑΚΕΣ ΡΥΘΜ. (ΕΠΑΝΑΦΟΡΑ)

Αν επιλέξετε αυτό, όλες οι ρυθμίσεις της συσκευής επιστρέφουν στις εργοστασιακές.

XI. ΑΛΛΑ ΘΕΜΑΤΑ

ΑΝΤΙΜΕΤΩΠΙΣΗ ΠΡΟΒΛΗΜΑΤΩΝ

Αν αντιμετωπίσετε τα ακόλουθα προβλήματα κατά την χρήση της συσκευής, αυτός ο οδηγός θα σας βοηθήσει στην επίλυση των προβλημάτων.

Δεν ακούγεται ήχος

- Ελέγξτε αν η συσκευή είναι συνδεδεμένη.
- Βεβαιωθείτε ότι η τηλεόραση και ο ενισχυτής λειτουργούν σωστά.
- Βεβαιωθείτε ότι ο ενισχυτής είναι ρυθμισμένος να ενισχύει το σήμα από τη συσκευή αναπαραγωγής DVD.

Δεν υπάρχει εικόνα

- Ελέγξτε αν η συσκευή είναι συνδεδεμένη.
- Βεβαιωθείτε ότι η τηλεόραση λειτουργεί σωστά.
- Βεβαιωθείτε ότι έχετε επιλέξει το κατάλληλο σύστημα χρωμάτων/ανάλυσης (πχ PAL).

Κακή ποιότητα ήχου

- Βεβαιωθείτε ότι έχετε ρυθμίσει σωστά την έξοδο του ήχου.
- Βεβαιωθείτε ότι η σύνδεση μεταξύ της μονάδας και του ενισχυτή είναι σωστή.

Η εικόνα ρολάρει και δεν υπάρχει χρώμα

- Το τηλεοπτικό σύστημα της συσκευής δεν ταιριάζει με αυτό της τηλεόρασης. Πατήστε το **P/N** στο τηλεχειριστήριο για να επιλέξετε το κατάλληλο.

Δεν γίνεται αναπαραγωγή του δίσκου

- Δεν υπάρχει δίσκος στην συσκευή.
- Βάλτε ένα δίσκο στο συρτάρι με την ετικέτα προς τα πάνω.
- Καθαρίστε τον δίσκο.
- Έχει μαζευτεί υγρασία στην συσκευή. Αφαιρέστε τον δίσκο και αφήστε κλειστή την συσκευή για μια ώρα.

Δεν ακούγεται ήχος

- Ανοίξτε το μικρόφωνο.
- Γυρίστε το MIC LEVEL δεξιόστροφα.

Το τηλεχειριστήριο δεν λειτουργεί

- Αφαιρέστε τυχόν εμποδια που υπάρχουν ανάμεσα στην συσκευή και το τηλεχειριστήριο.
- Αντικαταστήστε τις μπαταρίες με καινούργιες.
- Στρέψτε το τηλεχειριστήριο προς την πρόσοψη της συσκευής.
- Σελίδα αναφοράς 7.

ΤΕΧΝΙΚΕΣ ΠΡΟΔΙΑΓΡΑΦΕΣ

Σύστημα τηλεόρασης		NTSC/PAL/AUTO	
Απόκριση συχνοτήτων		20Hz~20KHz	
Λόγος σήματος/θορύβου (ήχους)		≥ 90 dB (Στο 1KHz, JIS A-Weighted)	
Παραμόρφωση (ήχους)		≤ -60 dB (στο 1KHz 0dB)	
Διαχωρισμός καναλιών	1KHz	> 70 dB (Mixed έξοδο)	
	10KHz	> 70 dB (Mixed έξοδο)	
Δυναμική περιοχή		≥ 70 dB	
Έξοδοι ήχου	Αναλογική	2.0±0.2Vrms	
	Ψηφιακή	0.5±0.1Vp-p	
	Αντίσταση εξόδου	< 1.5K•	
Έξοδος εικόνας	Composite	1.0±0.2Vp-p Αντίσταση φορτίου: 75, ανισορροπία, αρνητική πολικότητα	
	Αντίσταση εξόδου	75±7.5•	
	Έξοδος S-video	Φωτεν.	1.0±0.2Vp-p
		Χρώμ.	0.286±20%
Τροφοδοσία ρεύματος		AC100~240V, 50Hz/60Hz	
Κατανάλωση (μέγιστη)		25W	
Διαστάσεις (Π×Υ×Μ)		430 × 55 × 290 mm	
Βάρος		4.5kg	

Κατασκευάζεται με άδεια από τα εργαστήρια της Dolby.

Το “Dolby” και το διπλό D είναι σήματα κατατεθέντα των εργαστηρίων της Dolby.

Αυτή η μονάδα χρησιμοποιεί τεχνολογία προστασίας πνευματικών δικαιωμάτων που προστατεύεται από συγκεκριμένες πατέντες των Η.Π.Α. και άλλα πνευματικά δικαιώματα που ανήκουν στην εταιρεία Macrovision και άλλους νόμιμους ιδιοκτήτες. Η χρήση αυτής της τεχνολογίας πρέπει να εγκριθεί από την Macrovision, και προορίζεται για οικιακή χρήση και χρήση σε μικρό κοινό, εκτός αν υπάρξει σχετική έγκριση από την Macrovision. Απαγορεύεται η οποιαδήποτε επέμβαση στην συσκευή.

Κεντρικό: Τροίας 58 & Πριάμον, 152 35 Βριλήσσια, Τηλ: 010 6133000 Fax: 010 6133301

Βόρεια Ελλάδα: Κολέτη 26, 546 27 Θεσ/νίκη, Τηλ: 0310 551929-944 Fax: 0310 543957

e-mail : sales@amy.gr, web site: www.amy.gr

